



PORTFOLIO | **2009**

CORPORATE-DESIGN



Logo // CountR GmbH

CountR ist spezialisiert auf Soft- und Hardware für Zahlungsmittelbearbeitung und Zahlungsmittelmanagement.



Name + Logo + Slogan // physiofair

Neben der Namensfindung war das gesamte Corporate Design Auftragsgegenstand.
Physiofair ist eine mobile Physiotherapiepraxis.



Logo // V-Trade

Eine Warenwirtschaftssoftware der CountR GmbH.



Logo + Slogan // extradeutsch

Die Dozentin Claudia Rössling unterrichtet Deutsch als Fremdsprache im Einzel- und Kleingruppenunterricht.



Logo // Cashmo

Für die Monitoring- und Verwaltungssoftware Cashmo wurde ein Zeichen entwickelt.



VPT Verband
Physikalische Therapie

Überarbeitung Logo // VPT

Für den Berufsverband deutscher Physiotherapeuten wurden das Zeichen und die gesamte Geschäftsausstattung überarbeitet .

GRAFIK-DESIGN

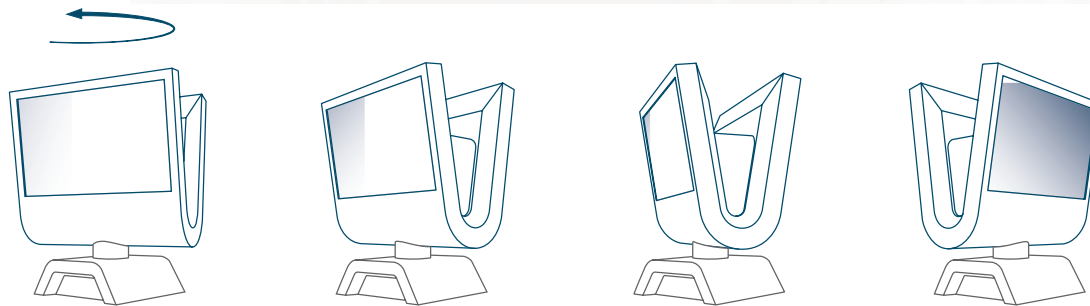

Messeprospekt // RODI

Für das »Rotating Display« RODI entstand ein Messeprospekt.

Zuviel Alk macht weich in der Birne!

VOM
ALKOHOL
GEZEICHNET

Alk kann ganz schön auf den Sack gehen!

VOM
ALKOHOL
GEZEICHNET.

Zuviel Alk kann in die Hose gehen!

VOM
ALKOHOL
GEZEICHNET.

Postkartenkampagne // Landessuchtzentrale

Für die Kampagne »Vom Alkohol Gezeichnet« wurden die Idee sowie die Postkarten entwickelt.

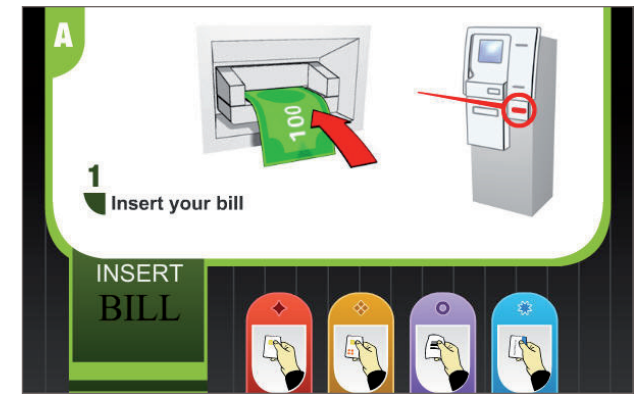

Screenesign // Casino-Geldautomat

Konzeption und Realisierung des Interfaces für den Casino-Cash-Terminal CAION.

<http://countr.de/de/products/caion/demo/>



Flyer // Landesjugendring Brandenburg

Gestaltung von Infomaterial für das »Freiwillige Ökologische« sowie »Freiwillige Soziale Jahr«.

Home
Startseite

Auktionen
Auktionen

Über iaxo
So funktioniert iaxo

Registrierung
Anmelden und Registrieren

Hilfe
Anleitung und FAQ

Presse
Presseinformationen



Kaufen!

Fragen?

Top-Auktionen

Das iaxo-Prinzip

Mitmachen

Biet-Optionen kaufen



Nächste Auktionen

Traum-Villa

Wert: 700.000,00 €



Auktion
05.12.2009
20:30:00 Uhr

Biet-Optionen kaufen
Bis 21.11.2009
20:30:00 Uhr

Hier bieten Sie auf eine Villa bei Berlin für maximal € 200,00! Die Teilnahme ist begrenzt! Jetzt gleich Biet-Optionen kaufen!

[Details](#) [Optionen kaufen](#)

Fernseher Toshiba 46 SV 685 D 117 cm

Wert: 2.499,00 €

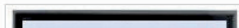

Auktion
01.12.2009 18:00:00 Uhr

Weitersagen!

**Sie sind begeistert?
Sagen Sie's weiter!**

Bei iaxo hat jeder eine Chance auf traumhafte Immobilien im Wert von bis zu 1 Millionen Euro oder mehr!

[iaxo empfehlen](#)

Fragen?

**Sie haben Fragen zu iaxo?
Schreiben Sie uns!**

Gern beantworten wir Ihre Fragen zu iaxo-Auktionen oder nutzen Sie unsere ausführliche Anleitung und FAQ.

[Anleitung](#)

[Kontakt](#)

Immobilie anbieten!

**Sie möchten Ihre Immobilie auf iaxo anbieten?
Schreiben Sie uns.**

- Wir versteigern Ihre Immobilie kostenlos zum aktuellen Verkehrswert / Festpreis.

Website // iaxo

Für dieses Projekt der CountR GmbH wurden sämtliche grafischen Leistungen unter anderem Logoentwicklung und Website-Gestaltung durchgeführt.

www.iaxo.de

| Auktionsverlauf | |
|-----------------|-----------------|
| Name | Gebot abgegeben |
| Laura 36 | 20:45.04,12 |
| Jörg_B | 20:45.02,12 |
| Sky2000 | 20:45.01,12 |

The diagram illustrates the iaxo auction process. On the left, a table titled 'Auktionsverlauf' shows the bid history. The table has two columns: 'Name' and 'Gebot abgegeben'. The entries are: Laura 36 (20:45.04,12), Jörg_B (20:45.02,12), and Sky2000 (20:45.01,12). The Laura 36 row is highlighted in green. To the right of the table, three bidder icons are shown, each with a yellow circle containing a 'B' (representing a bid option). Lines connect the bidder icons to the corresponding rows in the table. A vertical line separates this from the right side, which shows a blue circle with '50 Cent' and an equals sign followed by a yellow circle with 'B', indicating that a bid option costs 50 cents.

iaxo ist eine Auktion gegen Letztgebot, bei der Bieter Bietoptionen ausüben. Eine Bietoption kostet 0,50 €. Der Zeitpunkt des Bietens entscheidet über den Ausgang der Auktion.

○ ● ○ ○ ○ ▶

Anleitung // iaxo

Für das Auktionsportal iaxo wurde eine illustrierte und animierte Hilfe gestaltet.

www.iaxo.de

2D / 3D ANIMATION



Animationen // Opel Concept-Car

Begleitende Animationen für die IAA-Präsentation des Opel FLEXtreme.

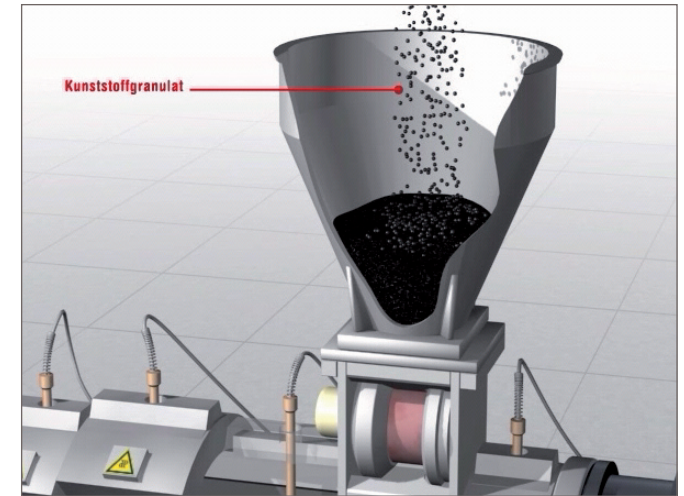
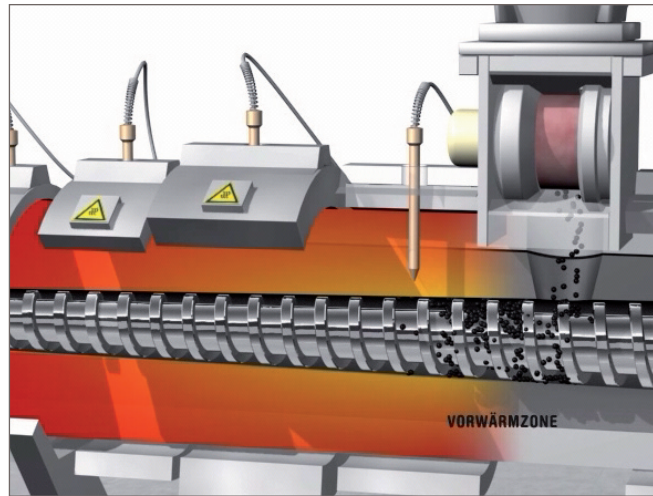
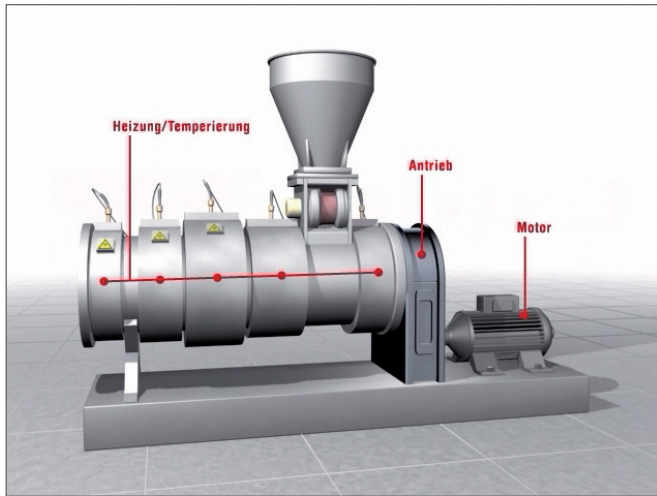

Visualisierung // Kunststoffextruder

Das Unternehmen Scherer&Trier GmbH fertigt als Automobilzulieferer eine Reihe von Kunststoffteilen. Einer der Fertigungsprozesse wurde in 3D visualisiert.



Clip // Giesecke & Devrient

Für die ICE (International Casino Exhibition) in London wurde für das Unternehmen G&D ein Trailer konzipiert und realisiert. G&D ist Anbieter von Banknotenpapier, Banknotendruck sowie Banknotenbearbeitungssystemen.

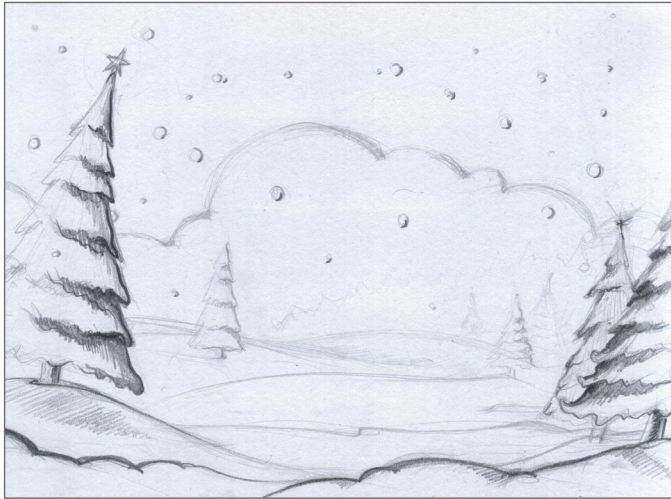

Flash-Clip // Santa

In das Interface des Casion-Geldautomaten CAION wurde ein Clip zum Thema »Weihnachten« integriert. Für diesen Clip wurden Idee, Storyboard, Illustrationen, Animation und Sound entwickelt.

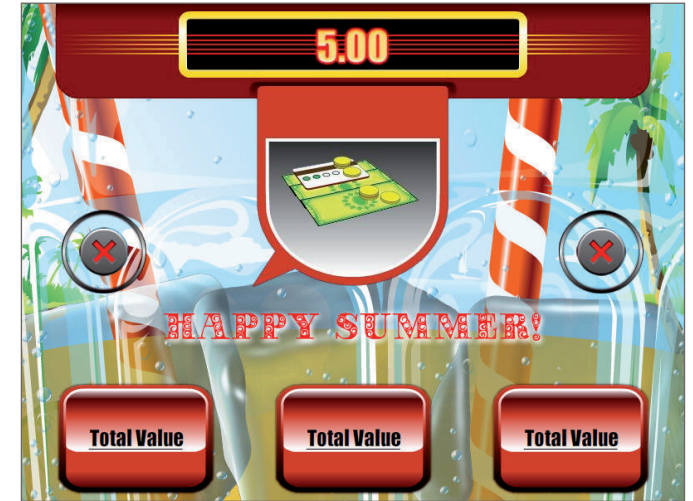
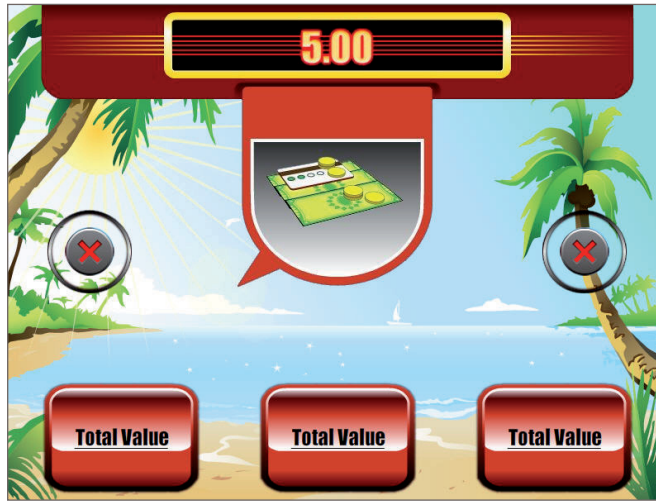
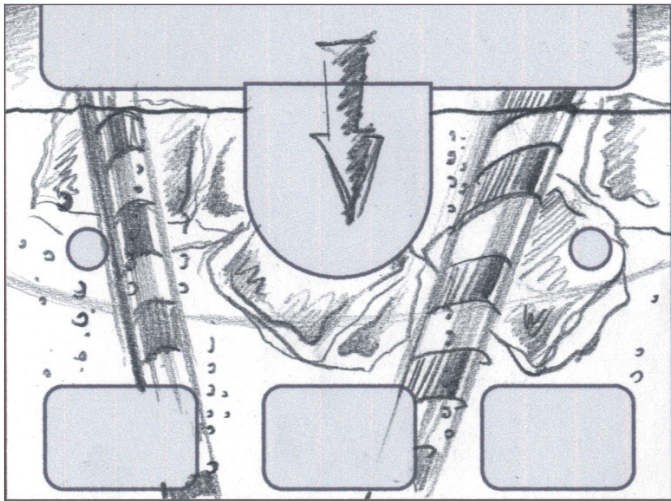

Flash-Clip // Summer-Cocktail

In das Interface des Casion-Geldautomaten CAION wurde ein Clip zum Thema »Sommer« integriert. Für diesen Clip wurden Idee, Storyboard, Illustrationen, Animation und Sound entwickelt.

PRODUKT-DESIGN

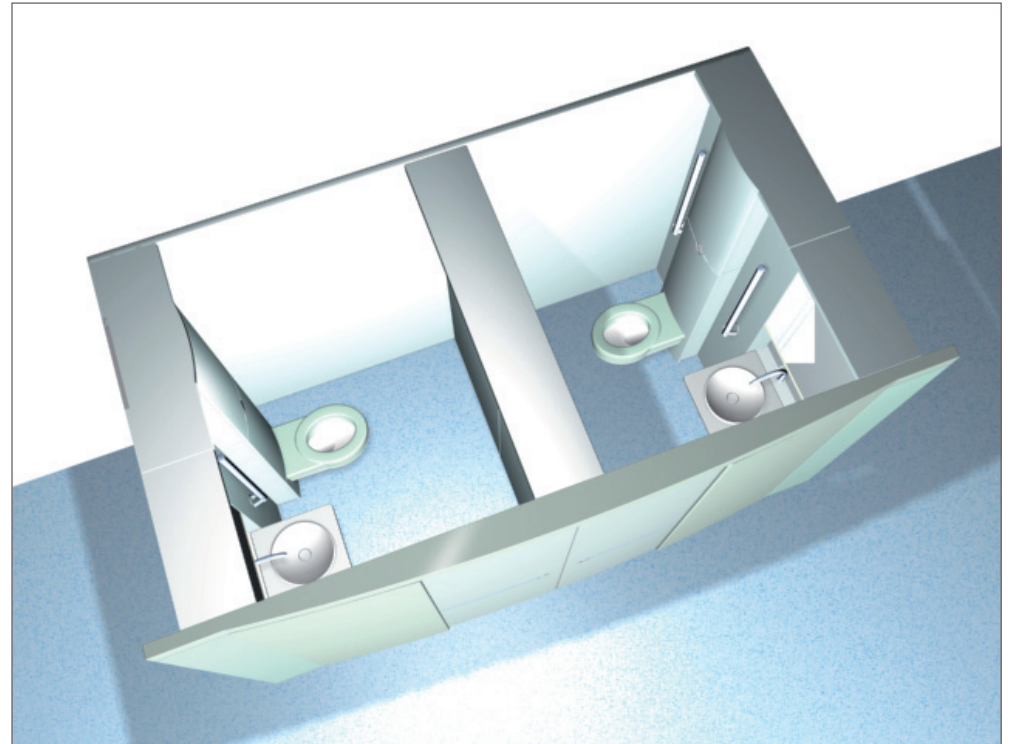
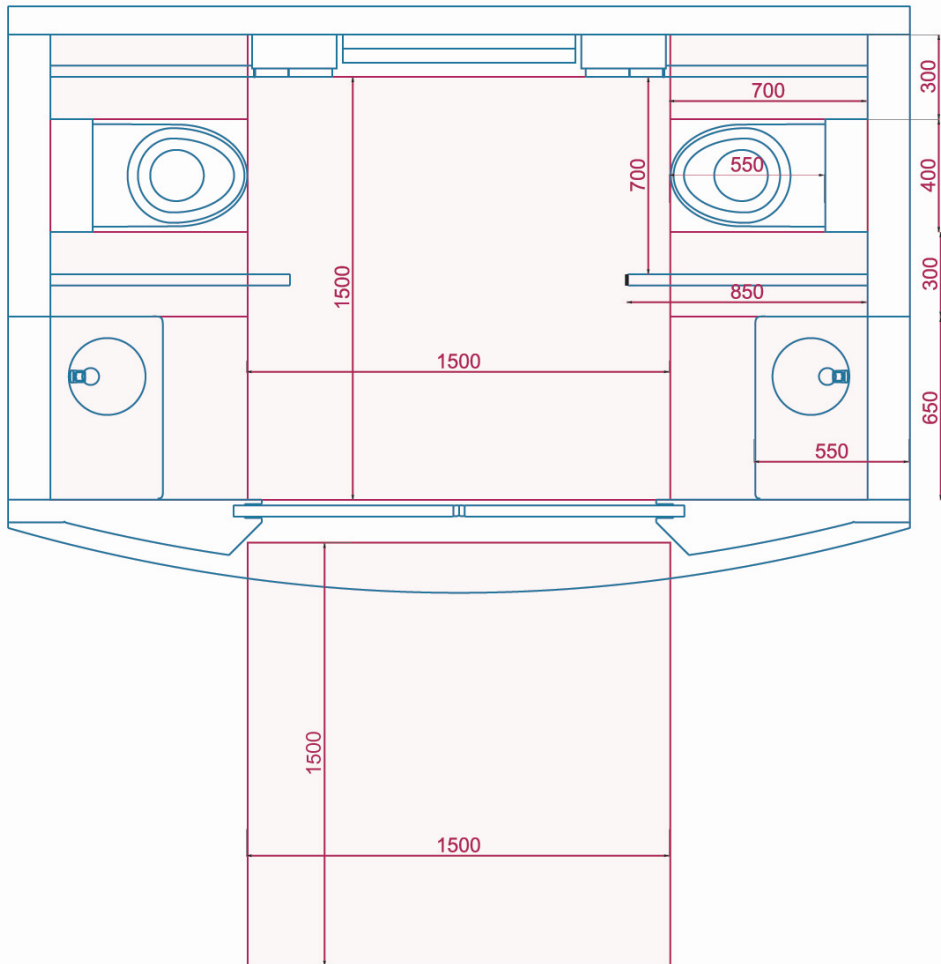

City-Toilette // WALL AG

Für den Stadtmöbelhersteller WALL AG wurde ein Raumkonzept für eine behindertengerechte Toilettenanlage entwickelt. Einige der Lösungen, wie z.B. die WC-Reinigung wurde im Anschluss patentiert.

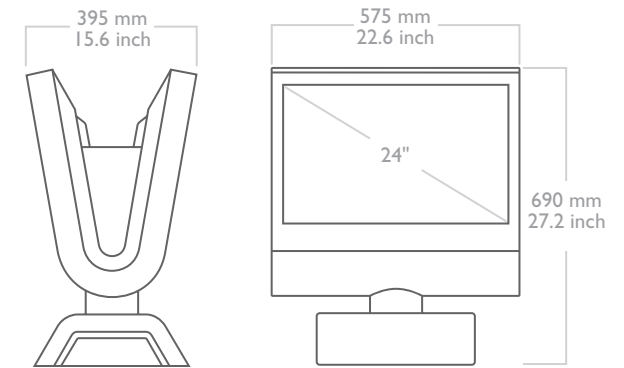

Monitor // CountR GmbH

Das Werbedisplay RODI besteht aus zwei rotierenden Flatscreens.



Bella Alpina

Bella Alpina // [eljott.s](#)

Die Kuh ist rund! Das beweisen die Berliner Designer Lars Güttler, Jo Hany und Sebastian Summa. Das von ihnen gestaltete Produkt trägt den Namen »Bella Alpina« und ist ein in Europa handgenähter Fussball. Er wird aus echtem Kuhfell gefertigt und ist, wenn man möchte, spieltauglich.

Kontakt

Lars Güttler
mail@larsguettler.de
0331 / 27 38 147